

Cambridgewalzenring

D 510 / für Welle 50 mm

Art.Nr.: BODXXX400005

Cambridge roller rings

D 510 / for shafts 50 mm

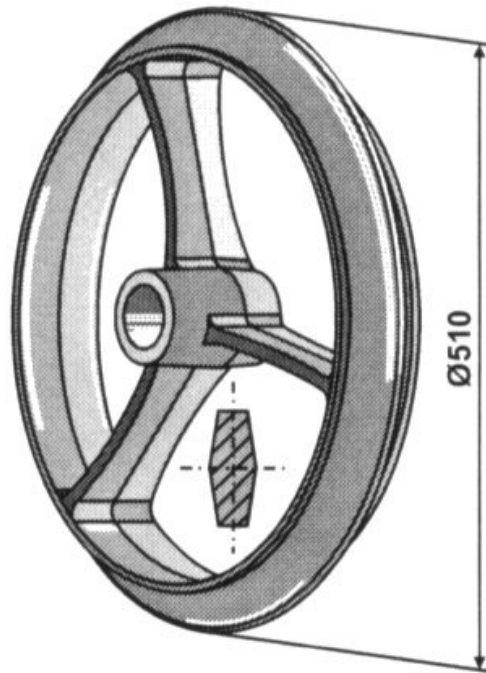

*Irtümer, technische Änderungen vorbehalten. | Technical modifications and errors excepted.

Fliegl Agro-Center GmbH · Maierhof 1 · D-84556 Kastl
Tel. +49 (0)8671/9600-0 · Fax +49 (0)8671/9600-701 · info@agro-center.de

www.agro-center.de

